

Kiox 300

BHU3600



Robert Bosch GmbH

72757 Reutlingen
Germany

www.bosch-ebike.com

0 275 007 3BK (2021.07) T / 47 EEU

- pl** Oryginalna instrukcja obsługi
- cs** Původní návod k obsluze
- sk** Pôvodný návod na obsluhu
- hu** Eredeti használati utasítás
- ro** Instrucțiuni de folosire originale
- bg** Оригинално ръководство за експлоатация
- sl** Originalna navodila za uporabo
- hr** Originalne upute za uporabu
- et** Originaalkasutusjuhend
- lv** Oriģinālā lietošanas pamācība
- lt** Originali instrukcija

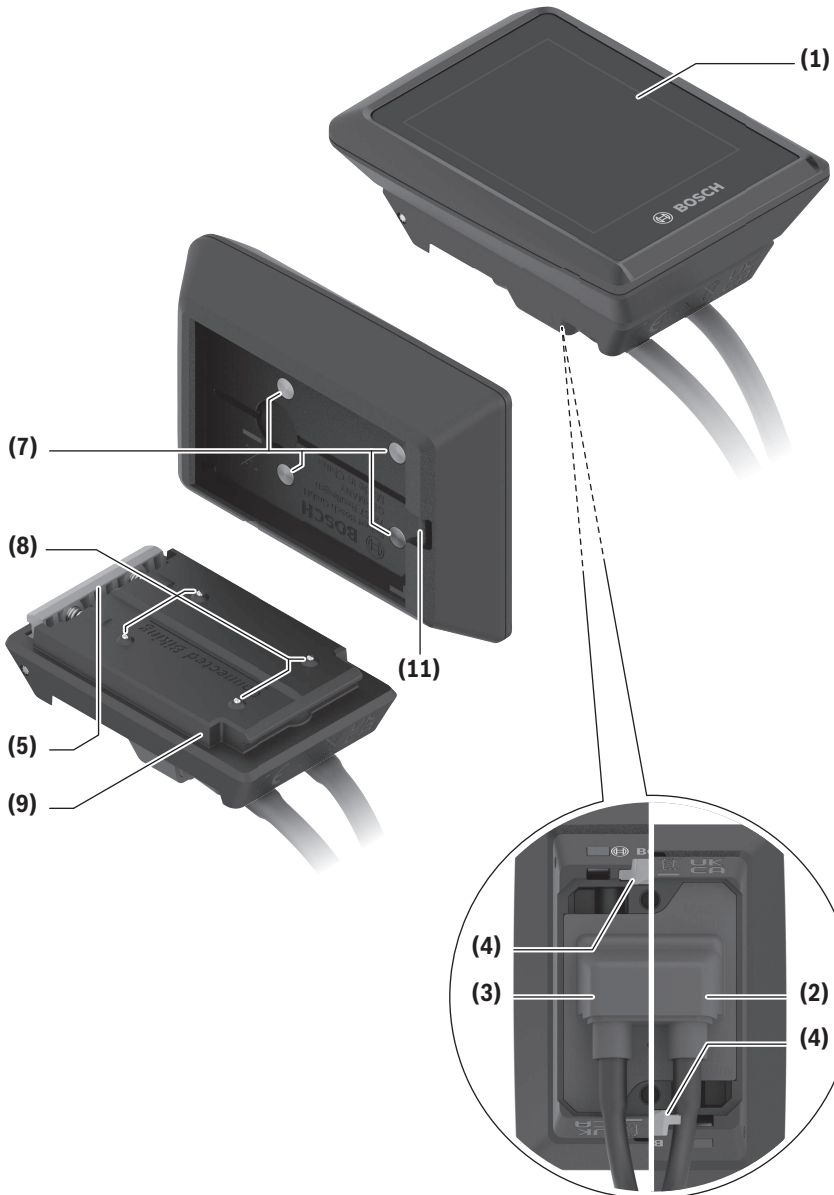

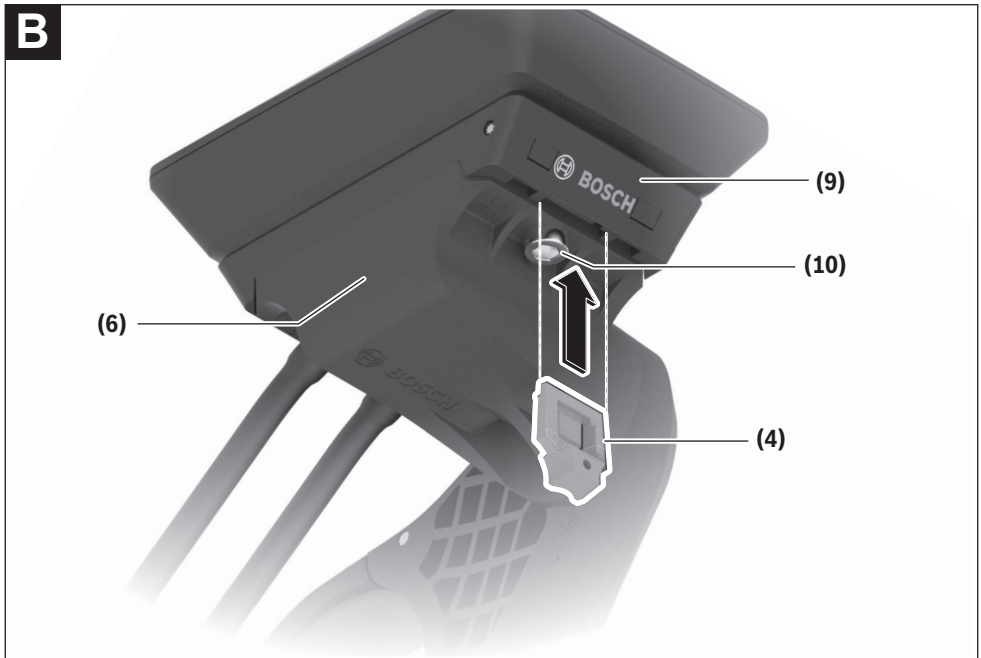
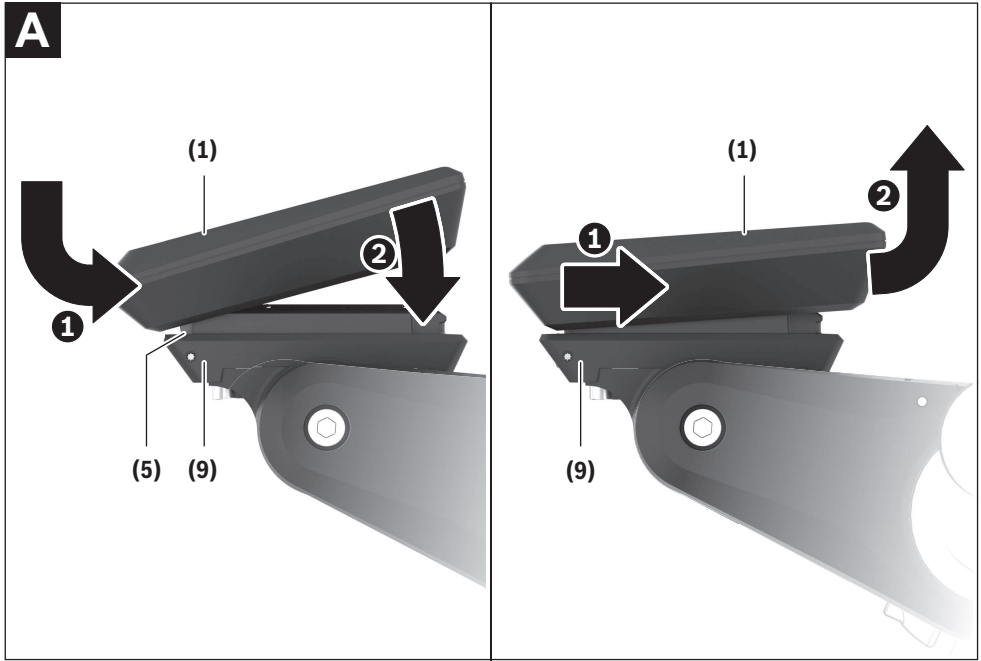

Bezpečnostní upozornění



Přečtěte si všechna bezpečnostní upozornění a všechny pokyny.

Nedodržování bezpečnostních upozornění a pokynů může mít za následek úraz elektrickým proudem, požár a/nebo těžká poranění.

Všechna bezpečnostní upozornění a pokyny uschovejte pro budoucí potřebu.

Pojem **akumulátor**, který se používá v tomto návodu k obsluze, se vztahuje na všechny originální akumulátory Bosch eBike.

- ▶ **Nesazte se displej nebo řídicí jednotku připevňovat za jízdy!**
- ▶ **Dbejte na to, aby informace na palubním počítači neodváděly vaši pozornost.** Pokud se nesoustředíte výhradně na provoz, riskujete, že se stanete účastníkem dopravní nehody. Pokud chcete zadávat do palubního počítače údaje nad rámec změny úrovně podpory, zastavte a zadejte příslušné údaje.
- ▶ **Jas displeje nastavte tak, abyste dobře viděli důležité informace, jako rychlost nebo výstražné symboly.** Nesprávně nastavený jas displeje může způsobit nebezpečné situace.
- ▶ **Neotevírejte palubní počítač.** V případě otevření se palubní počítač může zničit a zaniká nárok na záruku.
- ▶ **Palubní počítač nepoužívejte k držení.** Pokud byste elektrokolo zvedli za palubní počítač, mohlo by dojít k neopravitelnému poškození palubního počítače.
- ▶ **Nestavte jízdní kolo obráceně na říditka a sedlo, pokud palubní počítač nebo jeho držák přechívá přes říditka.** Může dojít k neopravitelnému poškození palubního počítače nebo držáku. Palubní počítač sejměte také před upevněním jízdního kola do montážního držáku, abyste zabránili spadnutí nebo poškození palubního počítače.

Upozornění ohledně ochrany dat

Pokud palubní počítač pošlete za účelem servisu do servisního střediska Bosch, mohou být případně data uložená v palubním počítači předána firmě Bosch.

Popis výrobku a výkonu

Použití v souladu s určeným účelem

Palubní počítač **Kiox 300** je určený k zobrazení údajů o jízdě. Abyste mohli palubní počítač **Kiox 300** používat v plném rozsahu, potřebujete kompatibilní chytrý telefon s aplikací **eBike Flow** (lze získat v Apple App Store nebo Google Play Store).

Zobrazené součásti

Číslování zobrazených komponent se vztahuje k vyobrazení na stranách s obrázky na začátku návodu.

- (1) Displej
- (2) Výstup kabelu vpředu
- (3) Výstup kabelu vzadu
- (4) Zajišťovací deska
- (5) Aretační háček
- (6) Adaptér
- (7) Kontakty displeje
- (8) Kontakty držáku
- (9) Uchycení displeje
- (10) Upevňovací šroub uchycení displeje
- (11) Třmínek pro přídržný pásek

Technické údaje

| Palubní počítač | Kiox 300 | |
|--------------------------------|----------|------------|
| Kód výrobku | | BHU3600 |
| Provozní teplota ^{A)} | °C | -5 až +40 |
| Skladovací teplota | °C | +10 až +40 |
| Stupeň krytí | | IP54 |
| Hmotnost, cca | g | 32 |

A) Mimo toto teplotní rozmezí může docházet k poruchám zobrazení.

Montáž

Nasazení a vyjmutí displeje (viz obrázek A)

Pro **nasazení** displeje (1) nasadte displej (1) na přední (po směru jízdy) hranu uchycení displeje (9) na aretační háček (5) ① a zatlačte displej (1) zadní stranou na uchycení displeje (9) ②.

Pro **vyjmutí** displeje (1) vytáhněte displej (1) natolik k sobě ①, abyste mohli displej (1) nazdvihnout ②.

Na třmínek (11) lze upevnit přídržný pásek.

Nasazení zajišťovací desky (viz obrázek B)

Zasuňte zespoda zajišťovací desku (4) do adaptéru (6) tak, aby zajišťovací deska (4) slyšitelně zaskočila.

Od tohoto okamžiku už nemůžete displej (1) vyjmout z uchycení displeje (9), aniž byste uchycení displeje (9) demontovali z adaptéru (6) povolením obou upevňovacích šroubů (10).

Upozornění: Zajišťovací deska (4) neslouží jako ochrana proti krádeži.

Ovládání

Ovládání displeje a nastavení ukazatelů se provádí pomocí řídicí jednotky.

Význam tlačítek na řídicí jednotce pro ukazatele displeje najdete v následujícím přehledu. Výběrové tlačítko má v závislosti na délce stisknutí dvě funkce.

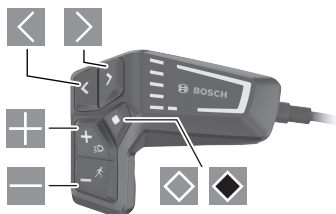

- ◀ listování doleva
- ▶ listování doprava
- ⊕ listování nahoru
- ⊖ listování dolů
- ◊ přechod na 2. úroveň obrazovky (krátké stisknutí)
- ◊ otevření možností vztahujících se k obrazovce (např. <Reset trip>)
- ◊ otevření nabídky nastavení (dlouhé stisknutí > 1 s)

Úvodní obrazovka

Pokud jste před posledním vypnutím nezvolili jinou obrazovku, zobrazí se vám tato obrazovka.

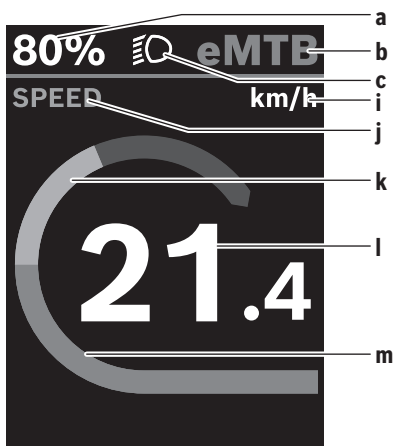

- a Stav nabití akumulátoru
- b Úroveň podpory
- c Osvětlení jízdního kola
- i Ukazatel jednotky rychlosti
- j Název ukazatele
- k Vlastní výkon
- l Rychlost

m Výkon motoru

Ukazatele **a ... c** tvoří stavovou lištu a zobrazují se na každé obrazovce.

Z této obrazovky můžete pomocí tlačítka ◀ přejít na stavovou obrazovku nebo pomocí tlačítka ▶ na další obrazovky. Na těchto obrazovkách jsou zobrazené statistické údaje, dojezd akumulátoru a průměrné hodnoty. Z každé z těchto obrazovek lze přejít na druhou úroveň údajů pomocí tlačítka ◊.

Pokud se uživatel při vypnutí nachází na jiné než na úvodní obrazovce, při opětovném zapnutí systému eBike se zobrazí naposledy zobrazená obrazovka.

Dlouhým stisknutím výběrového tlačítka ◊ můžete resetovat statistické údaje jízdy nebo výletu (nikoli na obrazovce <SETTINGS>).

Stavová obrazovka

Z úvodní obrazovky přejdete stisknutím tlačítka ◊ na stavovou obrazovku.

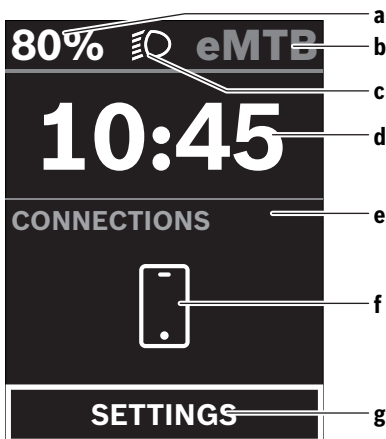

- a Stav nabití akumulátoru
- b Úroveň podpory
- c Osvětlení jízdního kola
- d Čas
- e Ukazatel spojení
- f Spojení s chytrým telefonem
- g Nabídka nastavení

Z této obrazovky můžete přejít na nabídku nastavení stisknutím tlačítka ◊.

Upozornění: Nabídku nastavení si nelze zobrazit za jízdy.

Nabídka nastavení <SETTINGS> obsahuje následující položky:

- <My eBike>
 - Zde najdete následující položky nabídky.
 - <Range reset>
 - Zde lze resetovat hodnotu dojezdu.

- **<Auto trip reset>**
Zde můžete provést nastavení pro automatické resetování.
- **<Wheel circumf.>**
Zde lze přizpůsobit hodnotu obvodu kola nebo ji resetovat na standardní nastavení.
- **<Components>**
Zde jsou zobrazené použité komponenty s čísly verze.
- **<System>**
Zde najdete následující položky nabídky.
 - **<Language>**
Zde můžete ve výběru zvolit preferovaný jazyk zobrazení.
 - **<Units>**
Zde můžete zvolit metrické nebo imperiální jednotky.
 - **<Time>**
Zde můžete nastavit čas.
 - **<Time format>**
Zde můžete vybrat jeden ze dvou formátů času.
 - **<Brightness>**
Zde můžete nastavit jas displeje.
 - **<Settings reset>**
Zde můžete resetovat všechna nastavení systému na standardní hodnoty.
- V položce nabídky **<Information>** najdete informace o kontaktech (**<Contact>**) a certifikátech (**<Certificates>**).

Nabídku nastavení opustíte pomocí tlačítka .

Pomocí tlačítka  se dostanete na úvodní obrazovku.

Údržba a servis

Údržba a čištění

Žádná součást se nesmí čistit tlakovou vodou.

Displej palubního počítače udržujte čistý. Při znečištění může dojít k nesprávnému rozpoznání jasu.

K čištění palubního počítače používejte měkký hadr navlhčený jen vodou. Nepoužívejte žádné čisticí prostředky.

Nechte minimálně jednou ročně provést technickou kontrolu systému eBike (mj. mechaniky, aktuálnosti systémového softwaru).

Prodejece jízdního kola může navíc pro termín servisu stanovit počet ujetých kilometrů a/nebo časový interval.

V tom případě vám palubní počítač po každém zapnutí zobrazí příští termín servisu.

Pro servis nebo opravy systému eBike se obraťte na autorizovaného prodejce jízdních kol.

► **Veškeré opravy nechávejte provádět výhradně u autorizovaného prodejce jízdních kol.**

Zákaznická služba a poradenství ohledně použití

V případě otázek k systému eBike a jeho součástem se obraťte na autorizovaného prodejce jízdních kol.

Kontaktní údaje autorizovaných prodejců jízdních kol najdete na internetové stránce www.bosch-ebike.com.

Přeprava

► **Pokud vezete eBike mimo auto, například na nosiči na autě, sejměte palubní počítač a akumulátor systému eBike, abyste zabránili poškození.**

Likvidace



Pohonnou jednotku, palubní počítač včetně ovládací jednotky, akumulátor, senzor rychlosti, příslušenství a obaly je třeba odevzdat k ekologické recyklaci.

Nevyhazujte eBike a jeho součásti do komunálního odpadu!



Podle evropské směrnice 2012/19/EU se musí již nepoužitelná elektrická zařízení a podle evropské směrnice 2006/66/ES vadné nebo opotřebované akumulátory/baterie shromažďovat odděleně a odevzdat k ekologické recyklaci.

Již nepoužitelné součásti systému Bosch eBike odevzdejte autorizovanému prodejci jízdních kol.

Změny vyhrazeny.

